

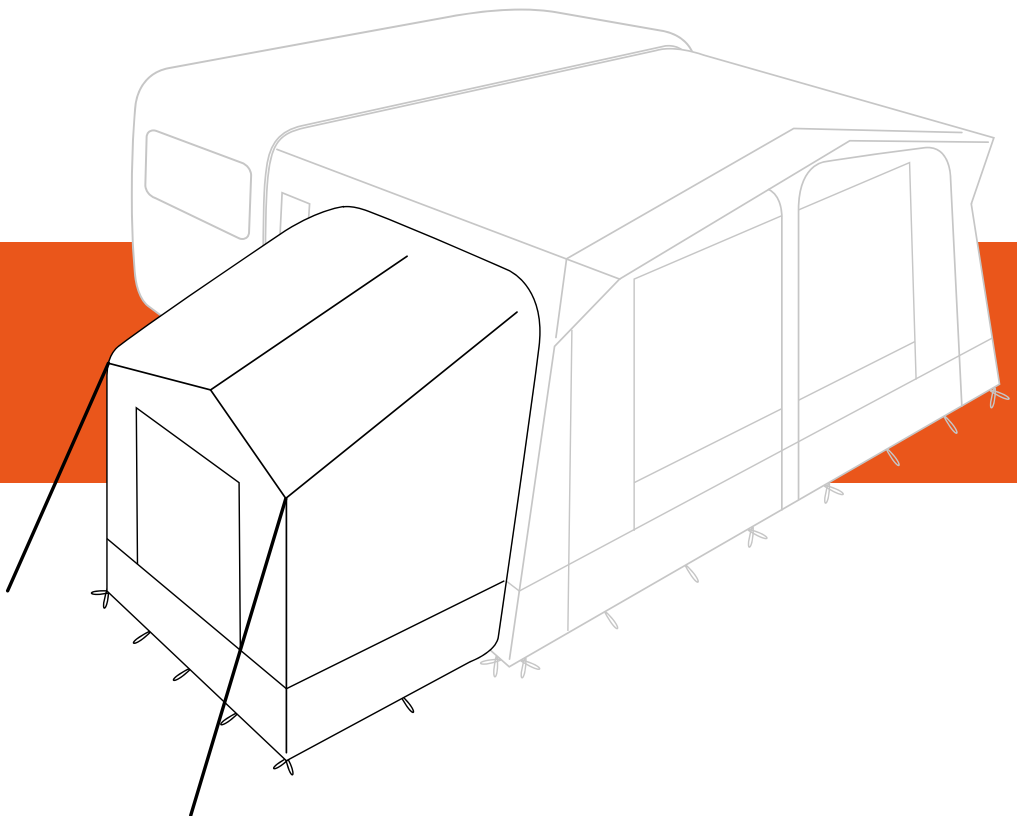

campout[®]

Uitbouw 532



1

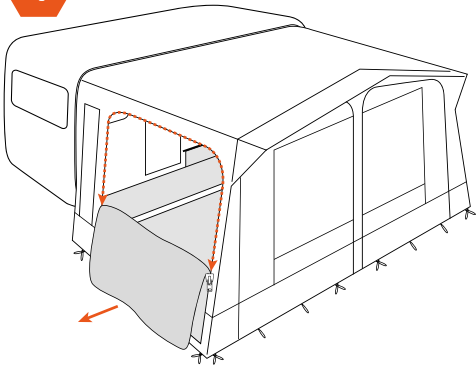

2

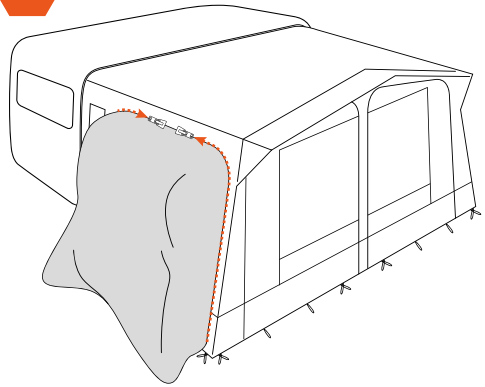

3

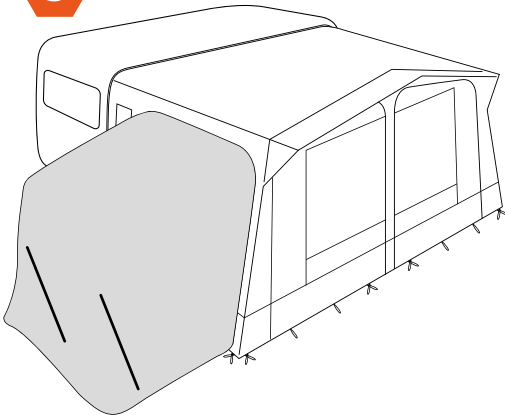

4

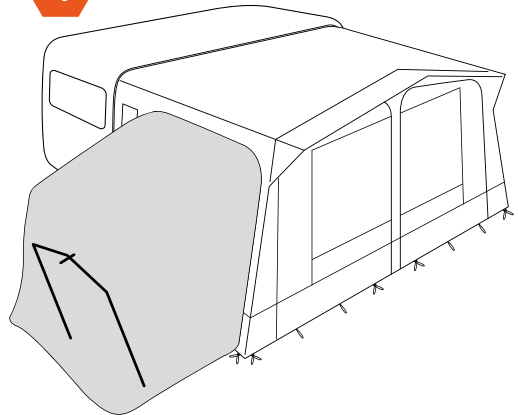

5

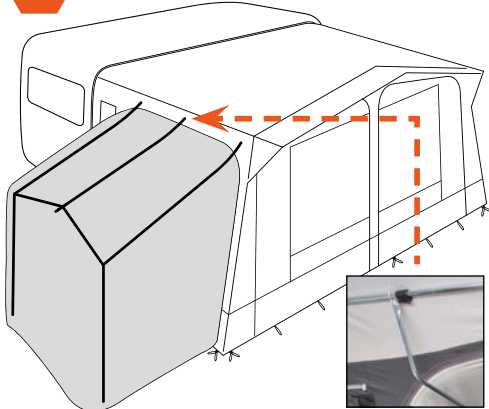

6

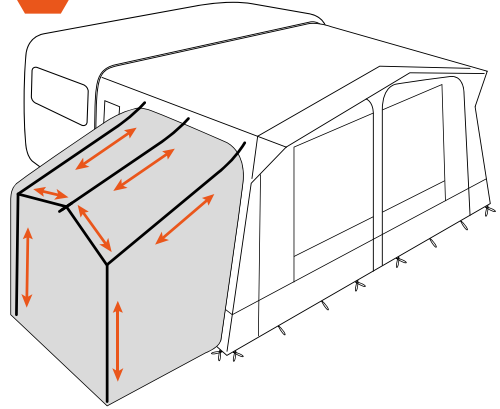

7

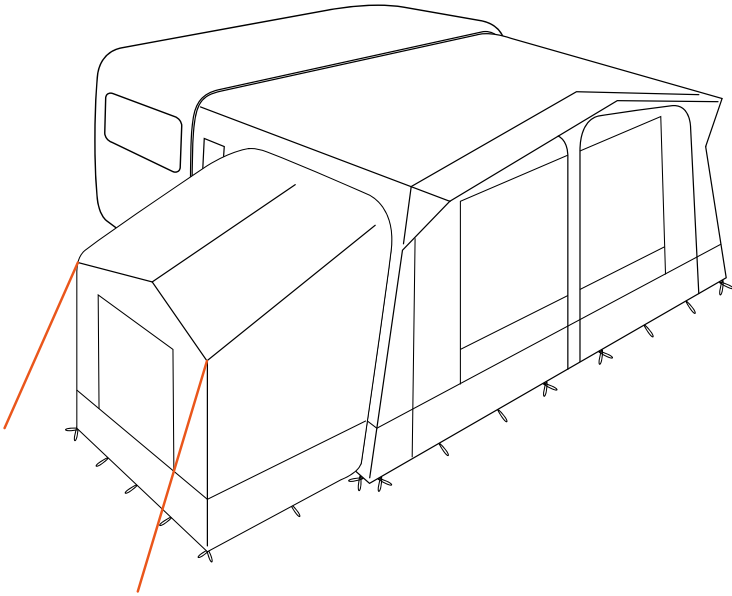

Campout Uitbouw 532



1. Rits een zijwand uit de voortent.
2. Rits de uitbouw aan de voortent.
- 3/4.** Plaats de hoekstaanders evenals de dwarsligger in de uitbouw.
5. Monteer de dakliggers aan de dwarsligger van het voortent frame.
6. Span het frame af.
7. Span de hoeken en de uitbouw af d.m.v. de meegeleverde haringen en stormstraps. Een goed gespannen tent kan er anders uitzien afhankelijk van omstandigheden zoals grondhelling en de vorm van de caravan. Rimpels kunnen ook voor komen bij een goed gespannen tent, maar zorg ervoor dat regenwater zich niet kan verzamelen en zakken op het dak kan vormen, aangezien het gewicht de elasticiteit en vorm van het tentdoek kan beïnvloeden.

Campout Annex 532

1. Ziehen Sie eine Seitenwand aus der Markise.
2. Reißverschluss an der Markise befestigen.
- 3/4.** Platzieren Sie die Eckpfosten genau wie den Querträger in der Verlängerung.
5. Montieren Sie die Dachbalken am Querbalken des Markisenrahmens.
6. Den Rahmen spannen.
7. Klemmen Sie die Ecken und die Verlängerung mit die mitgelieferten Heringe und Sturmgurte. Ein einwandfrei gespanntes Vorzelt kann in Abhängigkeit von den individuellen Gegebenheiten wie Bodenneigung und Caravan form unterschiedlich aussehen. Falten können auch bei einem gut gespannten Vorzelt auftreten. Verhindern Sie jedoch Regenwasseransammlungen, die zu Ausbuchtungen im Dach und durch das Gewicht Auswirkungen auf Elastizität und Form des Zelttuchs haben können.

Campout Annex 532



1. Zip a sidewall out of the awning.
2. Zip the annex onto the awning.
- 3/4.** Place corner poles and rear roof pole inside the annex.
5. Place the roof poles of the annex onto the frame of the awning.
6. Tension the frame.
7. Tension the corners first and the rest of the annex with the supplied pegs and stormstraps. A properly tensioned tent may look different depending on circumstances such as ground inclination and the shape of the caravan. Wrinkles may also occur with a properly tensioned tent, but make sure that rainwater doesn't collect and form pockets on the roof, as the weight can affect the elasticity and shape of the tent fabric.

Campout Annex 532

1. Zippez une paroi latérale de l'auvent.
2. Accrochez l'extension à l'auvent.
- 3/4.** Placez les poteaux d'angle dans le prolongement en même temps que les barres transversales.
5. Monter les barres de toit sur la barre de l'armature de l'auvent.
6. Tendez le cadre.
7. Tendez les coins et l'extension avec les chevilles et les bandes anti-tempête fournies. Une tente correctement tendue peut avoir un aspect différent selon les conditions d'exposition telles que la pente du sol et la forme de la caravane. Des plis peuvent également apparaître sur une tente correctement tendue, mais veillez à ce que l'eau de pluie ne s'accumule pas et ne forme pas de poches sur le toit, car le poids peut affecter l'élasticité et la forme du tissu de la tente.

Campout Annex 532



1. Lyn forteltets ene sidevæg af.
2. Lyn annekset fast på forteltet.
- 3/4. Placer hjørnestængerne og den bageste tagstang i annekset.
5. Monter anneksets tagstænger på forteltets tag.
6. Spænd stængerne.
7. Fastspænd først hjørnerne og derefter resten af annekset med de medfølgende pløkker og stormstropper. Et korrekt udspændt telt kan se forskelligt ud afhængigt af forholdene, såsom underlagets hældning og campingvognens udformning. Der kan også være rynker på et korrekt udspændt telt, men det skal sikres, at der ikke samler sig regnvand, som danner "søer" på taget, da vægten kan påvirke telt dugens elasticitet og form.

Campout Annex 532

1. Vedä yksi sivuseinä markiisista ulos.
2. Kiinnitä lisäosa markiisiin vetoketjuun.
- 3/4. Aseta kulma- ja takakattokepit lisäosan sisälle.
5. Aseta lisäosan kattokepit markiisiin kehykseen.
6. Kiristä kehys.
7. Kiristä kulmat ensin ja loput lisäosasta mukana toimitetuilla tapeilla ja myrskyhihnoilla. Oikein kiristetty teltta voi näyttää erilaiselta olosuhteista, kuten maan kaltevuudesta ja asuntovaunun muodosta riippuen. Ryppyjä voi esiintyä myös oikein kiristetyn teltan kanssa, mutta varmistu, että sadevesi ei kerää ja muodosta taskuja katolle, koska paino voi vaikuttaa telttakankaan joustavuuteen ja muotoon.

Campout Annex 532



1. Ta bort valfri tältgavel där du vill placera annexet.
2. Montera annexet i förtältet (med dragkedja).
- 3/4. Placera ut stativdelarna inuti annexet. Börja med att montera stativet i fronten.
5. Montera takstängerna och sätt fast dom i förtältet.
6. När alla stativdelar är monterade - spänn åt alla stänger tills annexet blir slätt.
7. Se till att du dragit ut hörnen maximalt så att annexet har rätt form och storlek. Sätt fast annexet i marken med medföljande markpinnar och stormlinor. Ett välspänt tält kan se olika ut beroende på omständigheter som marklutning och husvagnens form. Rynkor kan förekomma även på ett välspänt tält men säkerställ att inte regnvatten kan samlas och bilda fickor på taket då tyngden kan påverka tältdukens spänst och form.

Campout Annex 532

1. Løsne en sidevegg fra forteltet.
2. Fest annekset på forteltet.
- 3/4. Plasser hjørnестenger og bakre takstang inne i annekset.
5. Plasser takstengene for annekset på forteltets ramme.
6. Spenn rammen.
7. Spenn hjørnene først og resten av annekset med de medfølgende tappene og stormstroppene. Et godt strammet telt kan ha varierende utseende avhengig av hellingen i terrenget og formen på campingvognen. Det kan oppstå rynker selv om teltet er strammet godt, men sørg for at regnvann ikke samles og blir liggende i putter på taket, siden vekten av dette kan påvirke teltdukens elastisitet og form.



Campout
Praag 12
1724 BE Oudkarspel
Nederland
info@campout.eu